

## Fechaduras PV90

Manual de Instruções



*Inovação Inteligente*

HDL da Amazônia Indústria Eletrônica Ltda.  
Rod. Waldomiro Correa de Camargo, Km 52,5  
Melissa Tel: (11) 4025 - 6500 - Fax: (11) 4024 - 3232  
Cep: 13308-904 - Cx. Postal 87 - Itu - SP  
e-mail: hdl@hdlsac.com.br • www.hdl.com.br

60.03.02.247-Rev00- set/09



*Inovação Inteligente*

## Principais características:

Fechaduras em aço inoxidável com acabamento escovado, o modelo PV90, além de desing atual, oferece excelente resistência à corrosão, e podem ser instaladas em vários tipos de portas. Verifique na embalagem o modelo de sua fechadura e abaixo a aplicação correspondente.

## Versões:

PV90-1R (“B” ou “L”) = Para portas de vidro temperado de uma folha com recorte, de abrir para dentro.  
PV90-1R AF (“B” ou “L”) = Para portas de vidro temperado de uma folha com recorte, de abrir para fora.  
PV90-2R (“B” ou “L”) = Para portas de vidro temperado de duas folhas com recortes, de abrir para dentro.  
PV90-1F (“B” ou “L”) = Para portas de vidro temperado de uma folha com furos, de abrir para dentro.  
PV90-1F AF (“B” ou “L”) = Para portas de vidro temperado de uma folha com furos, de abrir para fora.  
PV90-2F (“B” ou “L”) = Para portas de vidro temperado de duas folhas com furos, de abrir para dentro.  
PV90-FS (“B” ou “L”) = Para portas de madeira, aço ou alumínio de uma folha, de abrir para dentro.

**Obs:** “B” = Maçaneta tipo “Bola”  
“L” = Maçaneta tipo “L”

## Composição:

A fechadura PV90 é composta pelo subconjunto da parte móvel e pelo subconjunto da parte fixa. O primeiro deve ser instalado na folha móvel da porta, que possui a maçaneta para a abertura pelo lado interno. O segundo contém o mecanismo de travamento eletromagnético (fecho) e deve ser instalado no batente da porta, no caso das versões para uma folha (PV90-1F, PV90-1R, PV90-1F AF, PV90-1R AF e PV90-FS), ou na folha fixa de vidro nas versões PV90-2F e PV90-2R, sendo diferentes para cada situação, como mostra as figuras a seguir:

Subconjuntos da fechadura para portas com furos e de 1 folha (PV90-1F AF ou PV90-1F AF)

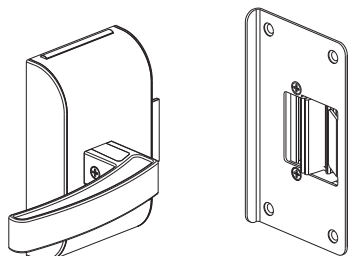

Parte móvel

Parte fixa

**Obs.: Maçaneta nas opções tipo “Bola” ou “L”**

Subconjuntos da fechadura para portas com rasgos e de 2 folhas (PV90-2R)

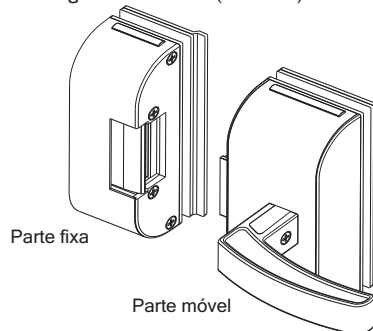

Parte fixa

Parte móvel

**Obs.: Maçaneta nas opções tipo “Bola” ou “L”**

Subconjuntos fechadura de sobrepor para porta com furos e de 1 folha (PV90-FS)

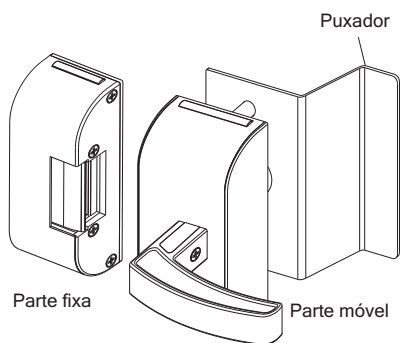

Parte fixa

Parte móvel

1

**Obs.: Maçaneta nas opções tipo “Bola” ou “L”**

Subconjuntos da fechadura para portas com rasgo e de 1 folha (PV90-1R ou PV90-1R AF)

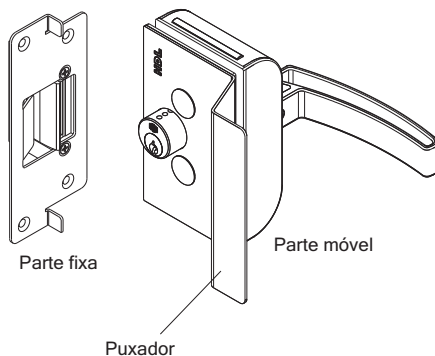

Parte fixa

Parte móvel

Puxador

**Obs.: Maçaneta nas opções tipo “Bola” ou “L”**

## Esquema de ligação utilizando fonte TRA-400B

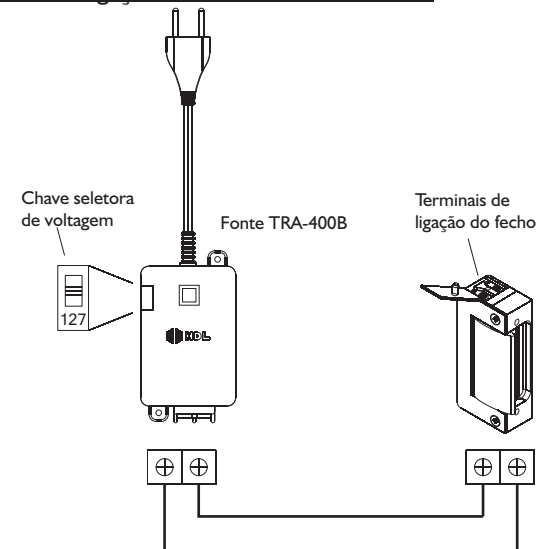

## Na falta de energia:

Pelo lado interno, a porta pode ser aberta através da maçaneta. Pelo lado externo, pode ser acionada com a chave que a acompanha.

## Recomendações:

- Verifique o funcionamento da porta onde a fechadura será instalada. Esta deve ser bem nivelada e em perfeitas condições de funcionamento.
- Instrua os usuários sobre o funcionamento do sistema, para que estes possam, por exemplo, ter total conhecimento da memória mecânica, evitando deixar a porta destravada por longo período.
- Dote a porta de sinalização ou aviso sobre a existência e funcionamento de um sistema de “controle de acessos”. Isso pode ser prático e funcional.
- Após a instalação, verifique o nivelamento e posicionamento da lingueta da fechadura e o fecho, certificando-se que este está corretamente posicionado.

## Se o sistema não funciona:

Não destrava a porta:

- Verifique as conexões dos terminais do fecho

• Certifique-se que a alimentação e a conexão da fonte de alimentação e se o sistema é compatível (porteiro eletrônico ou vídeo porteiro)

- Selecione a voltagem adequada na chave seletora da fonte de alimentação

A porta não trava:

- Verifique se a botoeira ou tecla de acionamento não está travada. A mesma deve ter o movimento livre.
- Certifique-se que as conexões elétricas estão conforme este manual.

A porta está exigindo força excessiva para abrir ou fechar ou não abre e fecha:

- Verifique o posicionamento da lingueta da fechadura e do fecho. Esta deve ser alinhada e nivelada.

6

**Ajustes:**

• Todas as fechaduras PV90 HDL saem de fábrica com a “mola de memória mecânica” que possibilita que a fechadura permaneça destravada mesmo após o acionamento elétrico, ou seja, uma vez energizada, permanece destravada até que a porta seja aberta, travando automaticamente quando esta for fechada.

Sem a “mola de memória mecânica” vista na figura a seguir, a fechadura permite que a porta abra apenas durante o acionamento da botoeira. Para eliminar a memória mecânica, portanto, basta retirar a lâmina, como ilustra a figura a baixo. Para que a mesma seja utilizada novamente basta recolocá-la.

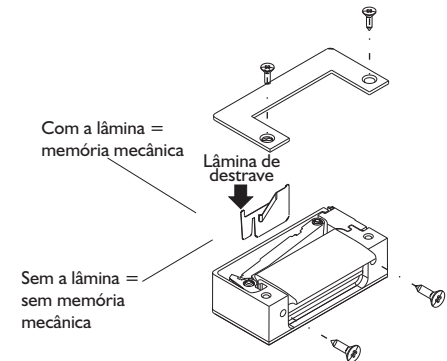

• O fecho também tem ajuste de posição em relação ao afastamento deste em relação à porta, através de dois parafusos, pode ser ajustado em função do alinhamento entre as folhas da porta, como ilustrado na figura a baixo:

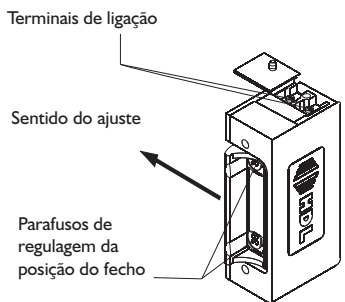

**Tabela de bitolas de fios**

M	mm <sup>2</sup>
0-50	1
50-100	2,0
100-150	2,5

Obs: Tabela válida para fios de cobre e de boa qualidade.

**Importante:**

• Para a instalação nos porteiros eletrônicos e vídeo porteiro HDL, observe o manual de instruções destes equipamentos.

• A porta, quando fechada, não pode pressionar o mecanismo da parte fixa, a lingueta da fechadura deve ser livre em relação à parte fixa, caso contrário haverá dificuldade no acionamento elétrico.

As conexões devem ser feitas nos terminais do fecho, localizado no conjunto da parte fixa, como ilustrado na figura a baixo.

**Ligação:**

A fechadura pode ser acionada eletricamente de diversas maneiras:

- Através de uma fonte TRA-400 e uma botoeira.
- Através de um porteiro eletrônico ou vídeo porteiro HDL.
- Outros sistemas de acionamento, que energizem a fechadura com 12VAC/0,5 A.

As conexões devem ser feitas nos terminais do fecho, como ilustrado a baixo.

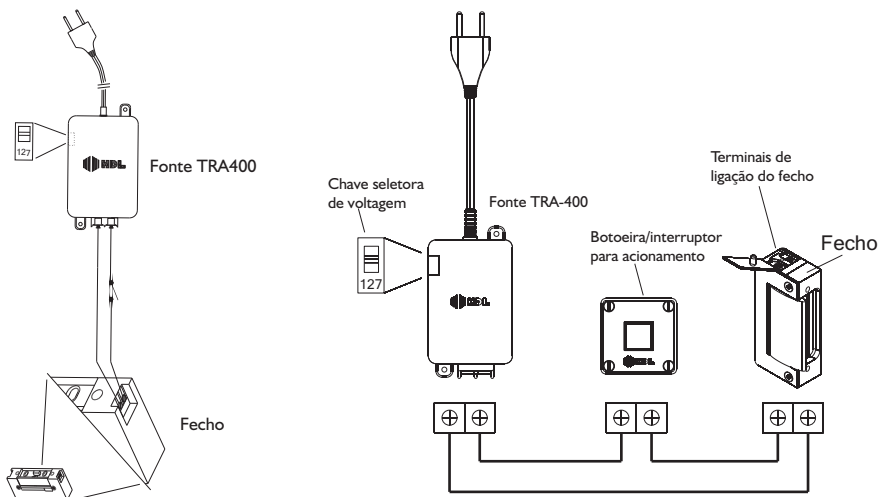

**Condições necessárias à instalação:**

A porta deve conter os furos ou recorte necessário para a fixação da fechadura em suas partes, fixa e móvel. Verifique a seguir os furos e recorte necessário e a fechadura correspondentemente indicada para cada situação.

**Fechadura PV90-IF/PV90-IF AF**

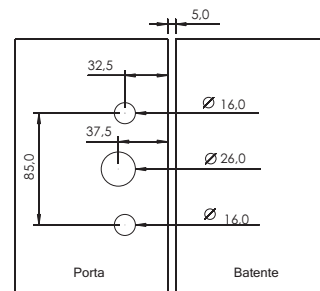

Porta com furo e batente

**Fechadura PV90-IR/PV90-IR AF**

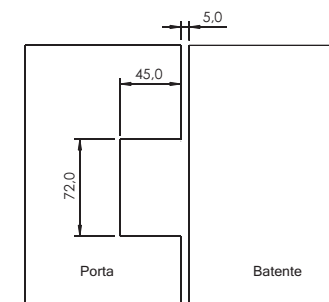

Porta com rasgo e batente

**Fechadura de sobrepor PV90-FS**

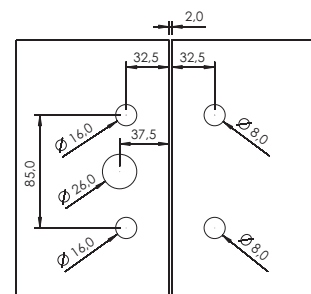

Porta uma folha com furo (sobrepor)

**Fechadura PV90-2R**

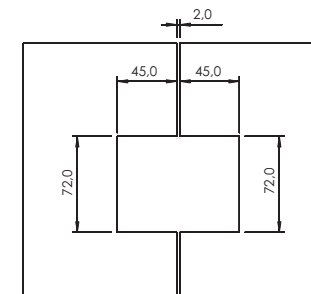

Porta duas folhas com rasgo

**Fechadura PV90-2F**

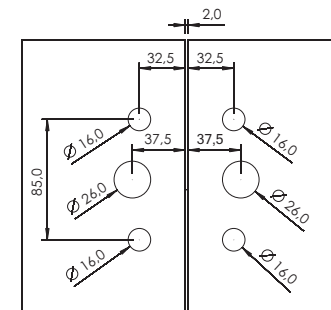

Porta duas folhas com furo

1) Instalação do subconjunto da parte móvel:

I - Acesso à parte interna: Solte o parafuso da maçaneta (A) e retire a maçaneta tipo (B) do subconjunto móvel da fechadura, solte os parafusos de fixação da tampa (C), retire os fixadores da tampa da base (D) e a tampa do subconjunto da parte móvel (E).

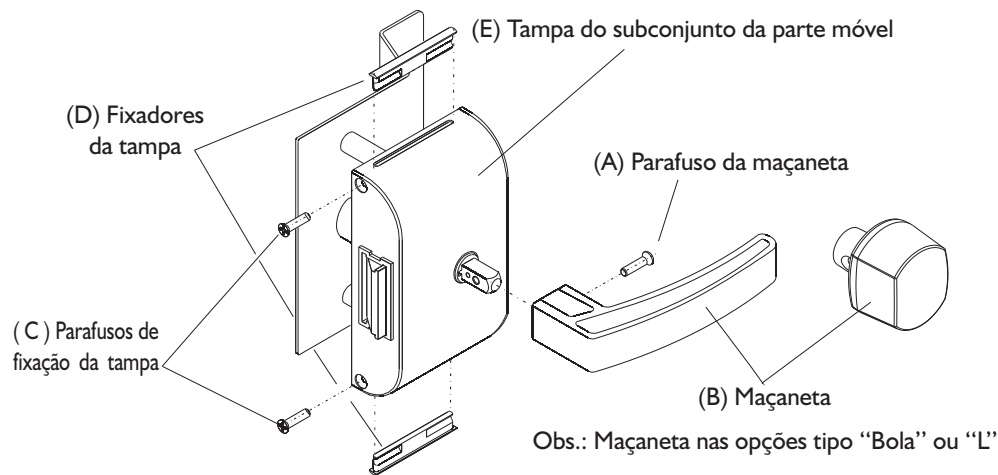

II - Instalação: Posicione a base subconjunto (1) e o puxador (2) (ou espelho externo) na porta; alinhe os furos da porta com os furos para as porcas de fixação (3) e com os furos para os parafusos de fixação da base (4). Encaixe as porcas de fixação do espelho (ou puxador) (5) e aperte os parafusos de fixação do subconjunto (6). Encaixe novamente a tampa do subconjunto seguindo respectivamente as instruções "E, D, C, B e A", mencionadas no item anterior.

Nota: Ao instalar as fechaduras PV90-IR, PV90-IR AF e PV90-2R, posicione o adaptador plástico para recortes (\*) antes de apertar os parafusos de fixação (6).

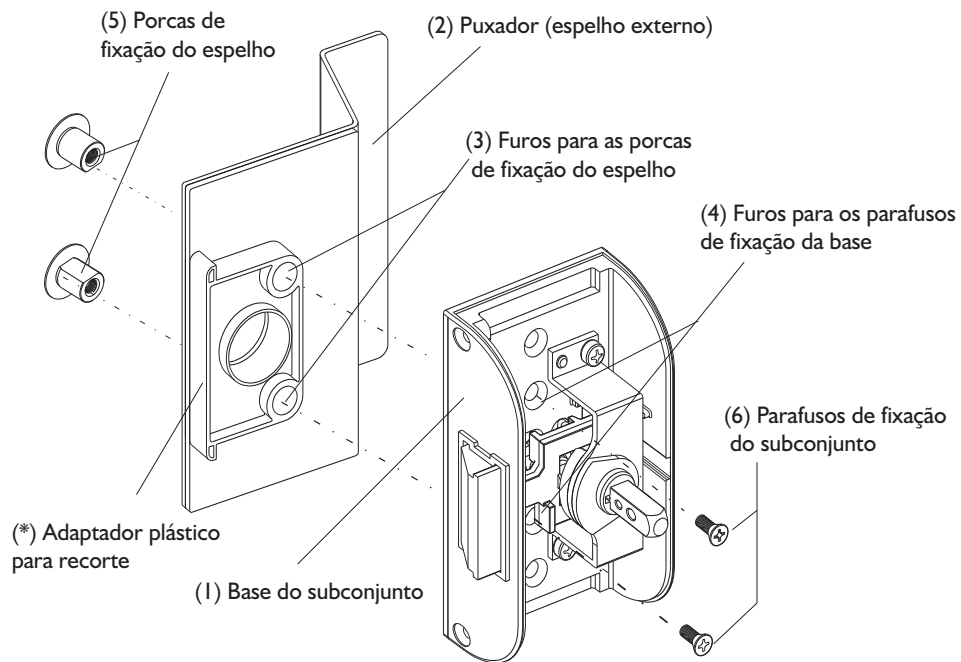

2) Instalação do subconjunto parte fixa:

Fechaduras PV90-2R, PV90-2F e PV90-FS (o espelho fixo não acompanha a PV90-FS)

Acesso à parte interna: Retire os parafusos de fixação da tampa (1), o fixador da tampa (2) e em seguida a tampa do subconjunto (3).

Instalação: Retire os parafusos do fecho (4) e em seguida o fecho eletromagnético (5), e solte os parafusos de fixação da base (6). Agora com o subconjunto desmontado, posicione a base do subconjunto (9) e o espelho externo (10) na porta; alinhe os furos da porta com os furos para as porcas de fixação do espelho (7) e com os furos para os parafusos de fixação da base (8). Encaixe as porcas de fixação do espelho (11) e aperte os parafusos de fixação da base (6) e em seguida, recoloque o fecho eletromagnético (5) e trave-o com seus parafusos (4), fixe novamente a tampa do subconjunto (3) e trave-a com o fixador da tampa (2) e os parafusos de fixação da tampa (1).

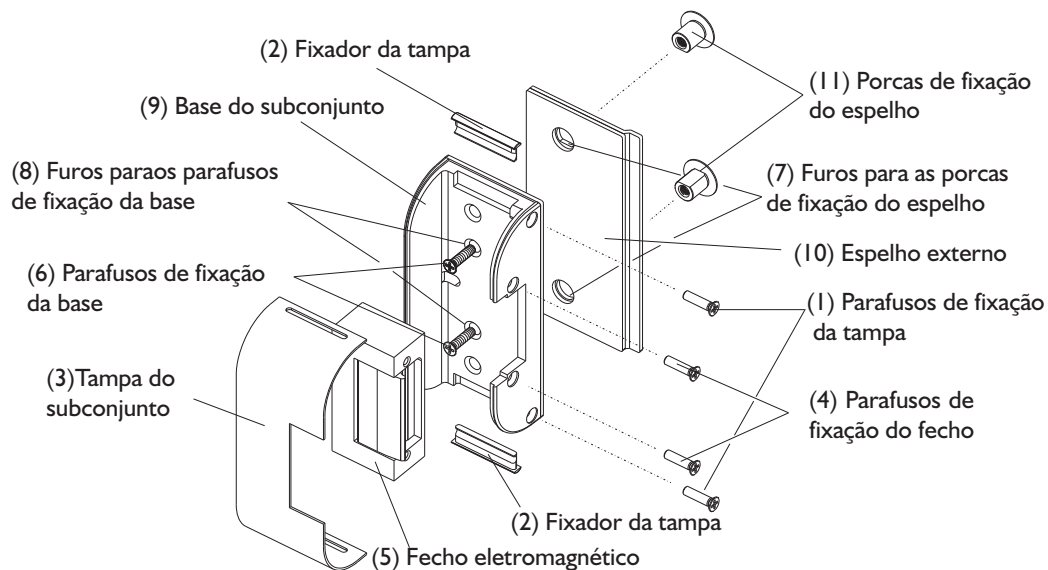

Fechaduras PV90-IR, PV90-IR AF, PV90-IF e PV90-IF AF:

Com um sistema elétrico já instalado no batente, conecte o cabo de alimentação nos terminais do fecho, como indicado na página 5. Alinhe o fecho com a parte móvel da fechadura, como indicado na página 2 e fixe o fecho com os parafusos auto-atarrachantes.

